

Sensori magnetici programmabili Pro SNR

- Sensori magnetoresistivi GMR programmabili.
- 3 uscite digitali, 2 delle quali programmabili.
- Ciascuna uscita programmabile in logica NO o NC.
- Versioni disponibili con uscite di tipo PNP o NPN.
- Uscita cavo o connettore M8.
- Tracciabilità 100%.
- Applicazione diretta in cava "C".
- Adattatori per cave su richiesta.
- Inserimento assiale.
- Supporto opzionale MFI-A500 per la scatola di programmazione remota.

Programmable Pro SNR magnetic sensors

- Programmable GMR sensors.
- 3 digital outputs, 2 of which are programmable.
- Each programmable output in NO or NC logic.
- Versions available with PNP or NPN outputs.
- Cable or M8 connector output.
- 100% traceability.
- Standard C-slot inline mounting.
- Optional K-SENS slot adaptors.
- Axial mounting.
- MFI-A500 optional bracket for remote programming box.

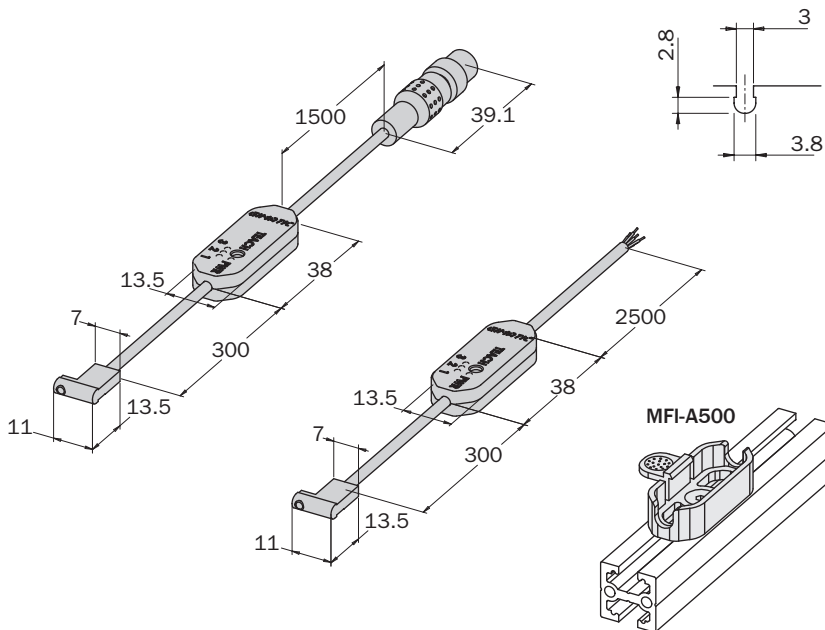

Esempi di utilizzo Application examples

Dimensions (mm)

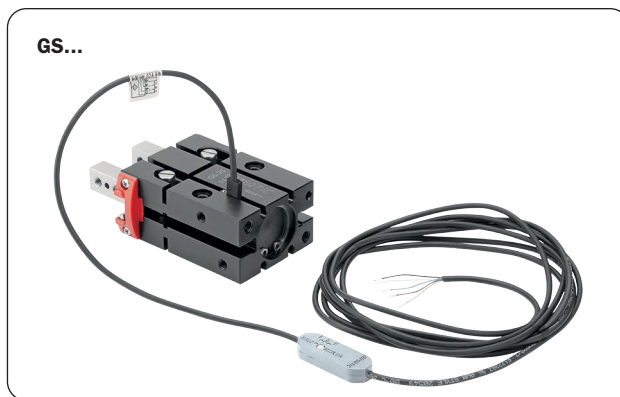

NEW

NEW

Sensore con cavo <i>Sensor with cable</i>	PRO-SNR4N225-G	PRO-SNR4M225-G
Sensore con conn. M8 maschio <i>Sensor with male M8 connector</i>	PRO-SNR3N215-G	PRO-SNR3M215-G
Tipo sensore <i>Sensor type</i>	PNP magnetoresistivo <i>Magneto-resistive PNP</i>	
Tipo sensore <i>Sensor type</i>	NPN magnetoresistivo <i>Magneto-resistive NPN</i>	
Numero di uscite <i>No. of outputs</i>	3 uscite (ad esempio: pinza aperta, chiusa, pezzo preso) <i>3 outputs (e.g. gripper open, closed, workpiece gripped)</i>	
Tipo uscite <i>Outputs type</i>	NO/NC configurabili indipendentemente <i>NO/NC independently configurable</i>	
Ritardo massimo di attivazione <i>Maximum switching delay</i>	50 ms	
Tensione di alimentazione <i>Power supply</i>	24 Vdc	
Intervallo operativo <i>Nominal operating range</i>	10+1300 Gauss	
Max frequenza di lavoro <i>Max. switching frequency</i>	3 kHz	
Temperatura di lavoro <i>Operating temperature</i>	-10+60 °C	
Protezione contro inversione polarità <i>Reverse polarity protection</i>	Sì <i>Yes</i>	
Gradi di protezione <i>Protection rating</i>	IP 54	
Materiali corpo <i>Sensor body material</i>	PA; AISI 303	
Lunghezza cavo standard <i>Standard cable length</i>	2.5 m (cavo diretto) - 1.5 m (cavo con connettore M8) <i>2.5 m (flying cable) - 1.5 m (cable with M8 connector)</i>	
Guaina - isolamento <i>Sheathing - insulation</i>	POLIURETANO FLAME RETARDANT UL 92 V2 <i>POLYURETHANE FLAME-RETARDANT UL 92 V2</i>	
Conduttori <i>Leads</i>	0,08 mm ² / AWG 28	
Normative di riferimento CE <i>CE reference standards</i>	CEI EN 60529; CEI EN 60947-5-2; CEI EN 61000-6-2; CEI EN 61000-6-3; CEI EN 55022; CEI EN 61000-4-2; CEI EN 61000-4-3; CEI EN 61000-4-4; CEI EN 65000-4-5; CEI EN 61000-4-6; CEI EN 61000-4-8; CEI EN 61000-4-11	
Configurazioni circuitali <i>Wiring diagrams</i>		
Connessione <i>Connections</i>	<p>Marrone (BN +); Blu (BU -); Nero (BK OUT 1); Bianco (WH OUT 2); Grigio (GY OUT 3); Non connesso N.C. <i>Brown (BN +); Blue (BU -); Black (BK OUT1); White (WH OUT 2); Grey (GY OUT 3); Not connected N.C.</i></p>	

Il circuito di programmazione remota del sensore presenta un pulsante per la configurazione e la programmazione delle uscite. Seguendo una semplice procedura l'utente può configurare ogni singola uscita come normalmente aperta (N.O., colore giallo del led) oppure normalmente chiusa (N.C., colore verde del led) e memorizzare il punto di funzionamento delle prime due uscite. La terza uscita non programmabile si attiva quando rileva una posizione che è diversa dalle due precedentemente impostate [1]. Per questo tipo di sensori la posizione ideale della testa sensibile è a metà della corsa dell'attuatore.

The sensor's remote programming circuit features a button for the configuration and programming of outputs. Following a simple procedure the user can configure each individual output as normally open (N.O., yellow colour of the led) or normally closed (N.C., green colour of the led) and store the operating point of the first two outputs. The third non-programmable output is activated when it detects a position that is different from the two previously set outputs [1]. For this type of sensors, the ideal position of the sensing head is halfway of the actuator stroke.

